

High-Bay Sensor

Stand-Alone Motion Sensors with Switching Contact | Eigenständige Bewegungsmelder mit Schaltkontakt | Détecteurs de mouvement autonomes avec contact de commutation | Sensores de movimiento autónomos con contacto de conmutación

GETTING STARTED | EINSTIEG |
COMMENCER | EMPEZANDO

OVERVIEW ÜBERBLICK APERÇU VISIÓN GENERAL

The **High-Bay Sensor** is a motion sensor ideal for industrial lighting applications, such as production halls. The High-Bay Sensor can be used as a standalone solution or as part of the Encelium X Lighting Control System with the addition of a DALI High-Bay Adapter. For more information on product specifications and design tools visit [ancelium.com](https://www.ancelium.com).

Der **High-Bay Sensor** ist ein Bewegungssensor, der sich ideal für industrielle Beleuchtungsanwendungen, wie z. B. Produktionshallen, eignet. Der High-Bay-Sensor kann als eigenständige Lösung oder als Teil des Encelium X-Beleuchtungssteuersystems mit einem zusätzlichen DALI-High-Bay-Adapter verwendet werden. Weitere Informationen zu Produktspezifikationen und Designtools Besuchen Sie [ancelium.com](https://www.ancelium.com).

Le **High-Bay Sensor** est un détecteur de mouvement idéal pour les applications d'éclairage industriel, telles que les halls de production. Le capteur High-Bay peut être utilisé comme solution autonome ou dans le cadre du système de contrôle d'éclairage Encelium X avec l'ajout d'un adaptateur DALI High-Bay. Pour plus d'informations sur les spécifications des produits et les outils de conception visitez [ancelium.com](https://www.ancelium.com).

El **High-Bay Sensor** es un sensor de movimiento ideal para aplicaciones de iluminación industrial, como naves de producción. El sensor High-Bay se puede utilizar como una solución independiente o como parte del sistema de control de iluminación Encelium X con la adición de un adaptador DALI High-Bay. Para obtener más información sobre las especificaciones del producto y las herramientas de diseño visite [ancelium.com](https://www.ancelium.com).

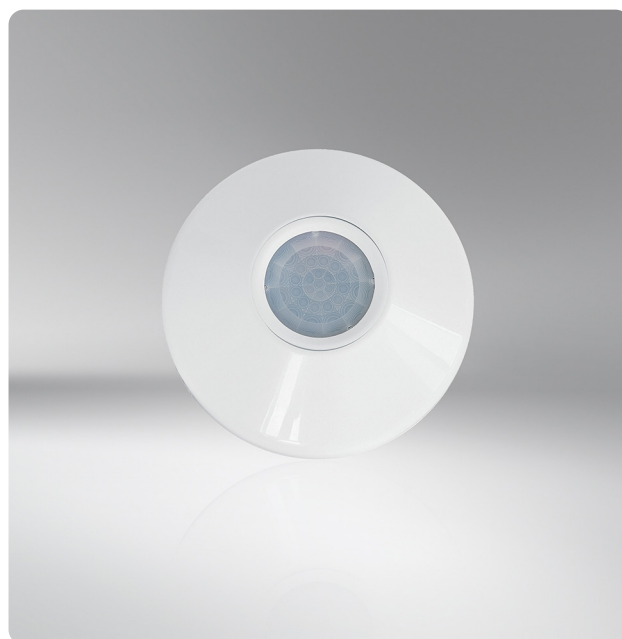

High-Bay Sensor

PRODUCT SAFETY | PRODUKTSICHERHEIT | SÉCURITÉ DES PRODUITS | SEGURIDAD DEL PRODUCTO

READ THESE INSTRUCTIONS BEFORE USING THE PRODUCT LESEN SIE DIESE ANWEISUNGEN BEVOR SIE DIESES PRODUKT VERWENDEN LIRE CES INSTRUCTIONS AVANT D'UTILISER CE PRODUIT LEA ESTAS INSTRUCCIONES ANTES DE USAR ESTE PRODUCTO

When using electrical equipment, basic safety precautions should always be followed, including the following:

- ⚠ Do not mount near gas or electric heaters or let power supply cords touch hot surfaces.
- ⚠ Equipment should be mounted in locations and at heights where it will not readily be subjected to tampering by unauthorized personnel.
- ⚠ The use of accessory equipment is not recommended by Encelium as it may cause an unsafe condition.
- ⚠ All DALI channels are internally connected together to the control unit. Make sure to consider this when installing.
- ⚠ Do not use this equipment for other than the intended use.

Bei der Verwendung elektrischer Geräte sollten immer grundlegende Sicherheitsvorkehrungen getroffen werden, einschließlich der folgenden:

- ⚠ Montieren Sie das Gerät nicht in der Nähe von Gas- oder Elektroheizungen und lassen Sie die Netzkabel keine heißen Oberflächen berühren.
- ⚠ Die Ausrüstung sollte an Orten und in Höhen montiert werden, an denen sie nicht leicht von unbefugtem Personal manipuliert werden können.
- ⚠ Die Verwendung von Zubehörgeräten wird von Encelium nicht empfohlen, da dies zu einem unsicheren Zustand führen kann.
- ⚠ Alle DALI-Kanäle sind intern verbunden zusammen mit dem Steuergerät. Berücksichtigen Sie dies unbedingt bei der Installation.
- ⚠ Verwenden Sie dieses Gerät nicht für andere als die bestimmungsgemäße Verwendung.

Lors de l'utilisation d'équipements électriques, des précautions de sécurité de base doivent toujours être suivies, notamment les suivantes:

- ⚠ Ne pas monter près de radiateurs à gaz ou électriques ou laisser les cordons d'alimentation toucher des surfaces chaudes.
- ⚠ L'équipement doit être monté à des emplacements et à des hauteurs où il ne sera pas facilement soumis à des manipulations par du personnel non autorisé.
- ⚠ L'utilisation d'équipements accessoires n'est pas recommandée par Encelium car cela peut entraîner une situation dangereuse.
- ⚠ Tous les canaux DALI sont connectés en interne ensemble à l'unité de commande. Assurez-vous d'en tenir compte lors de l'installation.
- ⚠ N'utilisez pas cet équipement à d'autres fins que l'usage prévu.

Al usar equipo eléctrico, siempre se deben seguir las precauciones básicas de seguridad, incluidas las siguientes:

- ⚠ No lo monte cerca de calentadores de gas o eléctricos ni permita que los cables de alimentación toquen superficies calientes.
- ⚠ El equipo debe montarse en lugares y en alturas donde no pueda ser fácilmente manipulado por personal no autorizado.
- ⚠ Encelium no recomienda el uso de equipos accesorios, ya que puede causar una condición peligrosa.
- ⚠ Todos los canales DALI están conectados internamente juntos a la unidad de control. Asegúrese de tener esto en cuenta al instalar.
- ⚠ No utilice este equipo para otro uso que no sea el indicado.

**SAVE THESE INSTRUCTIONS. | ANLEITUNG AUFBEWAHREN.
CONSERVEZ CES INSTRUCTIONS. | GUARDA ESTAS INSTRUCCIONES.**

High-Bay Sensor

WIRED SYSTEM OVERVIEW | VERKABELTE SYSTEMÜBERSICHT | APERÇU DU SYSTÈME CÂBLÉ | DESCRIPCIÓN GENERAL DEL SISTEMA ALÁMBRICO

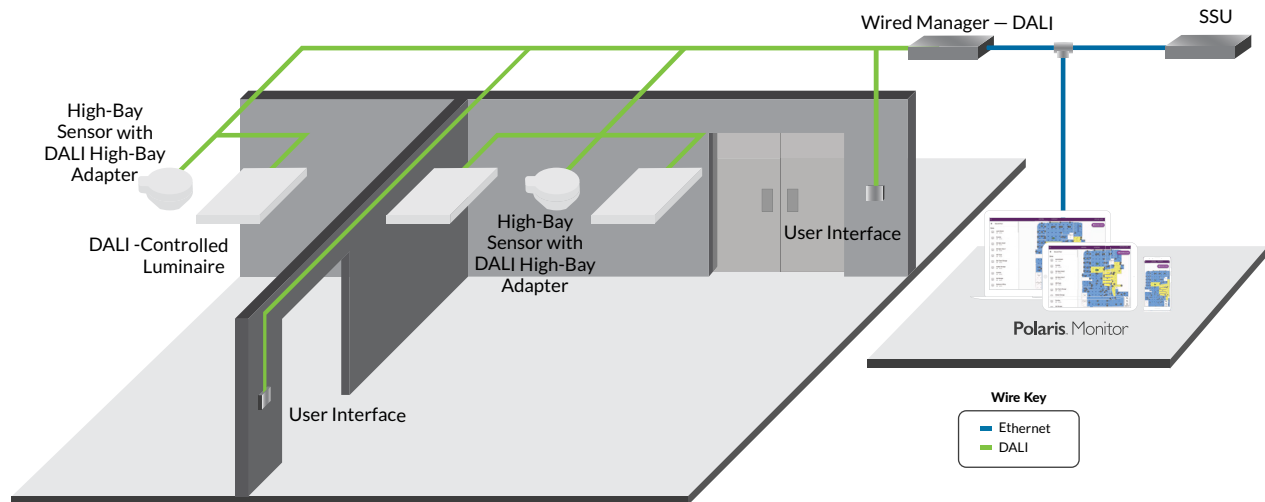

Encelium X enables you to control DALI devices. With any Encelium wired design, you get a reliable, lighting control system that can be installed quickly and easily.

Mit Encelium X können Sie DALI-Geräte steuern. Mit jedem kabelgebundenen Encelium-Design erhalten Sie ein zuverlässiges Lichtsteuerungssystem, das schnell und einfach installiert werden kann.

Encelium X vous permet de contrôler les appareils DALI. Avec n'importe quelle conception câblée Encelium, vous obtenez un système de contrôle d'éclairage fiable qui peut être installé rapidement et facilement.

Encelium X le permite controlar dispositivos DALI. Con cualquier diseño cableado de Encelium, obtiene un sistema de control de iluminación confiable que se puede instalar rápida y fácilmente.

High-Bay Sensor

STEP 1 | SCHRITT 1 | ÉTAPE 1 | PASO 1

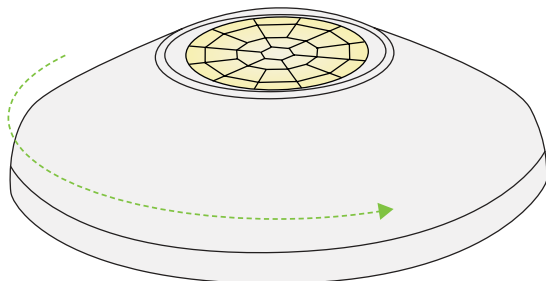

Remove the High-Bay Sensor cover by turning it counterclockwise. Place cover aside.

Entfernen Sie die Abdeckung des High-Bay-Sensors durch Drehen es gegen den Uhrzeigersinn. Deckel beiseite legen.

Retirez le couvercle du capteur High-Bay en tournant il dans le sens antihoraire. Placer le couvercle de côté.

Retire la cubierta del sensor de bahía alta girando en sentido contrario a las agujas del reloj. Coloque la tapa a un lado.

Proceed to Step 2 if you are installing the High-Bay Sensor into the DALI High-Bay Adapter.
Fahren Sie mit Schritt 2 fort, wenn Sie den High-Bay-Sensor im DALI-High-Bay-Adapter installieren.
Passez à l'étape 2 si vous installez le capteur High-Bay dans l'adaptateur DALI High-Bay.
Continúe con el paso 2 si está instalando el sensor de bahía alta en el adaptador de bahía alta DALI.

STEP 2 | SCHRITT 2 | ÉTAPE 2 | PASO 2

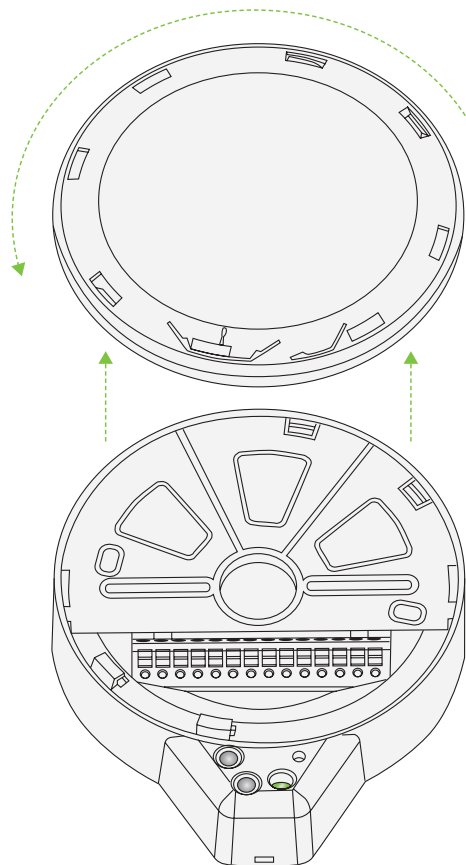

Remove the cover plate by turning counterclockwise and lifting up. The included cover plate is not needed when the High-Bay Sensor is mounted into the DALI High-Bay Adapter.

Entfernen Sie die Abdeckung des DALI-High-Bay-Adapters, indem Sie sie drehen gegen den Uhrzeigersinn und anheben.

Retirez le couvercle de l'adaptateur DALI High-Bay en le tournant dans le sens antihoraire et en soulevant.

Retire la tapa del adaptador DALI High-Bay girándola en sentido contrario a las agujas del reloj y levantando.

High-Bay Sensor

STEP 3 | SCHRITT 3 | ÉTAPE 3 | PASO 3

CEILING INTEGRATION WITH DALI HIGH-BAY ADAPTER DECKENINTEGRATION MIT DALI HIGHBAY ADAPTER INTÉGRATION AU PLAFOND AVEC ADAPTATEUR DALI HIGH-BAY INTEGRACIÓN EN TECHO CON ADAPTADOR DALI HIGH BAY

Ceiling Opening
Deckenöffnung
Ouverture au Plafond
Apertura de Techo
Ø 22 mm (0.87 inch)

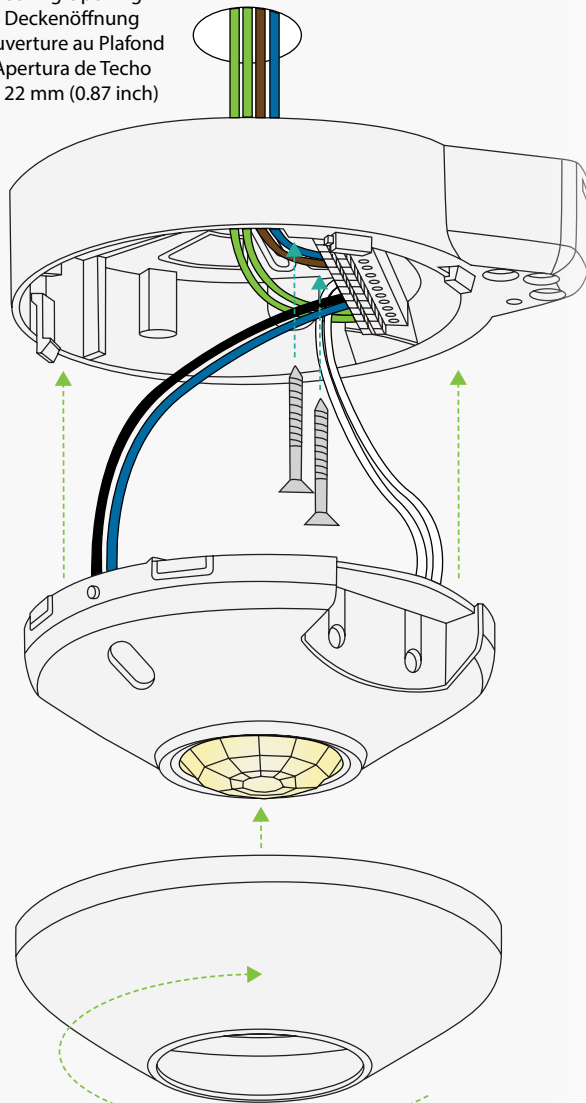

Cut a Ø 22 mm (0.87 inch) hole in the ceiling. Line up the DALI High-Bay Adapter holes to the ceiling hole and screw into the ceiling. Connect the Mains and DALI wires into the DALI High-Bay Adapter connector block. Connect the High-Bay Sensor wires into the DALI High-Bay Adapter connector block. Place the High-Bay Sensor into the DALI High-Bay Adapter and push until it clicks into place. Then install the High-Bay Sensor Cover by turning clockwise until it is secure.

Schneiden Sie ein Loch mit Ø 22 mm (0.87 inch) in die Decke. Richten Sie die Löcher des DALI High-Bay-Adapters an den Deckenlöchern aus und schrauben Sie sie in die Decke. Verbinden Sie die Netz- und DALI-Leitungen mit dem Anschlussblock des DALI-High-Bay-Adapters. Verbinden Sie die Kabel des High-Bay-Sensors mit dem Anschlussblock des DALI-High-Bay-Adapters. Setzen Sie den High-Bay-Sensor in den DALI-High-Bay-Adapter und drücken Sie ihn hinein, bis er einrastet. Bringen Sie dann die High-Bay-Sensorabdeckung an, indem Sie sie im Uhrzeigersinn drehen, bis sie fest sitzt.

Découpez un trou de Ø 22 mm (0.87 inch) dans le plafond. Alineez les trous de l'adaptateur DALI High-Bay avec le trou du plafond et vissez-le au plafond. Connectez les câbles secteur et DALI au bloc de connexion de l'adaptateur DALI High-Bay. Connectez les fils du capteur High-Bay au bloc de connexion de l'adaptateur DALI High-Bay. Placez le capteur High-Bay dans l'adaptateur DALI High-Bay et poussez jusqu'à ce qu'il s'enclenche. Installez ensuite le couvercle du capteur de grande hauteur en le tournant dans le sens des aiguilles d'une montre jusqu'à ce qu'il soit bien fixé.

Corte un orificio de Ø 22 mm (0.87 inch) en el techo. Alinee los orificios del adaptador DALI High-Bay con el orificio del techo y atornillelos al techo. Conecte los cables de red y DALI en el bloque conector del adaptador DALI High-Bay. Conecte los cables del sensor de bahía alta en el bloque conector del adaptador de bahía alta DALI. Coloque el sensor High-Bay en el adaptador DALI High-Bay y empújelo hasta que encaje en su lugar. Luego instale la cubierta del sensor de bahía alta girándola en el sentido de las agujas del reloj hasta que quede segura.

High-Bay Sensor

DALI HIGH-BAY ADAPTER FEATURES | EIGENSCHAFTEN DES DALI HIGH-BAY ADAPTERS | CARACTÉRISTIQUES DE L'ADAPTATEUR DALI HIGH-BAY | CARACTERÍSTICAS DEL ADAPTADOR DALI HIGH BAY

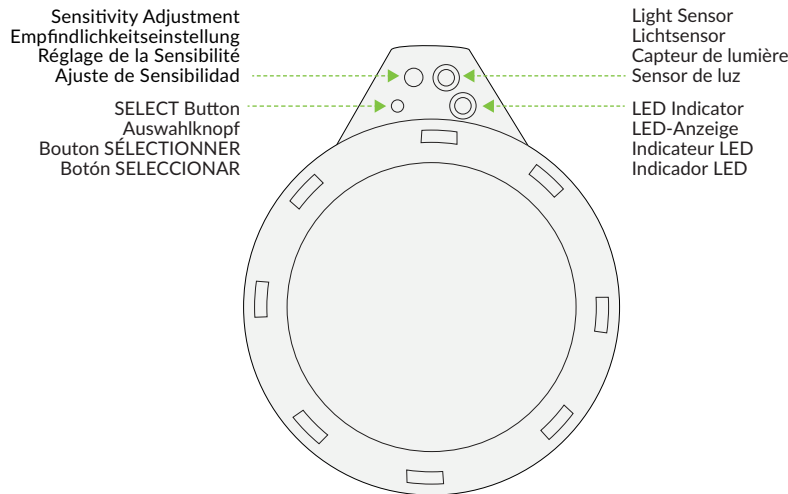

The DALI High-Bay Adapter features a SELECT Button, Sensitivity Adjustment, Light Sensor, and LED Indicator. To confirm wiring connections quickly press the SELECT Button. If DALI voltage is present the LED Indicator will turn on. Another quick press to the SELECT Button will turn off the LED Indicator, otherwise it will switch off after 30 seconds. The Sensitivity Adjustment allows the lights to be set from bright to dark. The Light Sensor can be adjusted in its sensitivity by a potentiometer for optimize measurement window usage (see the Light Sensitivity Range details below).

Der DALI High-Bay-Adapter verfügt über eine SELECT-Taste, eine Empfindlichkeitseinstellung, einen Lichtsensor und eine LED-Anzeige. Um die Kabelverbindungen zu bestätigen, drücken Sie schnell die SELECT-Taste. Wenn DALI-Spannung vorhanden ist, leuchtet die LED-Anzeige auf. Ein weiterer kurzer Druck auf die SELECT-Taste schaltet die LED-Anzeige aus, andernfalls schaltet sie sich nach 30 Sekunden aus. Mit der Empfindlichkeitseinstellung können die Lichter von hell bis dunkel eingestellt werden. Der Lichtsensor kann in seiner eingestellt werden Empfindlichkeit durch ein Potentiometer zur optimalen Nutzung des Messfensters (siehe Details zum Lichtempfindlichkeitsbereich unten).

L'adaptateur DALI High-Bay comprend un bouton SELECT, un réglage de la sensibilité, un capteur de lumière et un indicateur LED. Pour confirmer les connexions de câblage, appuyez rapidement sur le bouton SELECT. Si la tension DALI est présente, l'indicateur LED s'allume. Une autre pression rapide sur le bouton SELECT éteindra l'indicateur LED, sinon il s'éteindra après 30 secondes. Le réglage de la sensibilité permet de régler les lumières de clair à foncé. Le capteur de lumière peut être réglé dans sa sensibilité par un potentiomètre pour optimiser l'utilisation de la fenêtre de mesure (voir les détails de la plage de sensibilité à la lumière ci-dessous).

El adaptador DALI High-Bay cuenta con un botón SELECCIONAR, ajuste de sensibilidad, sensor de luz e indicador LED. Para confirmar las conexiones de cableado, presione rápidamente el botón SELECCIONAR. Si hay voltaje DALI, el indicador LED se encenderá. Otra pulsación rápida en el botón SELECCIONAR apagará el indicador LED; de lo contrario, se apagará después de 30 segundos. El ajuste de sensibilidad permite configurar las luces de brillante a oscuro. El sensor de luz se puede ajustar en su sensibilidad mediante un potenciómetro para optimizar el uso de la ventana de medición (consulte los detalles del rango de sensibilidad a la luz a continuación).

Light Sensitivity Range | Lichtempfindlichkeitsbereich | Plage de Sensibilité à la Lumière | Rango de Sensibilidad a la Luz

Mounting Height Montagehöhe Hauteur de Montage Altura de Montaje	Bright Hell Brillant Brillante	Gray Grau Gris Gris	Black Schwarz Noir Negro
5 to 8 m (16.4 to 26.5 ft)	1		
7 to 10 m (23 to 33 ft)		3	
10 to 13 m (33 to 42.6 ft)			5

High-Bay Sensor

HIGH-BAY SENSOR FEATURES | EIGENSCHAFTEN DES HIGH-BAY-SENSORS | CARACTÉRISTIQUES DU CAPTEUR HIGH-BAY | CARACTERÍSTICAS DEL SENSOR DE BAHÍA ALTA

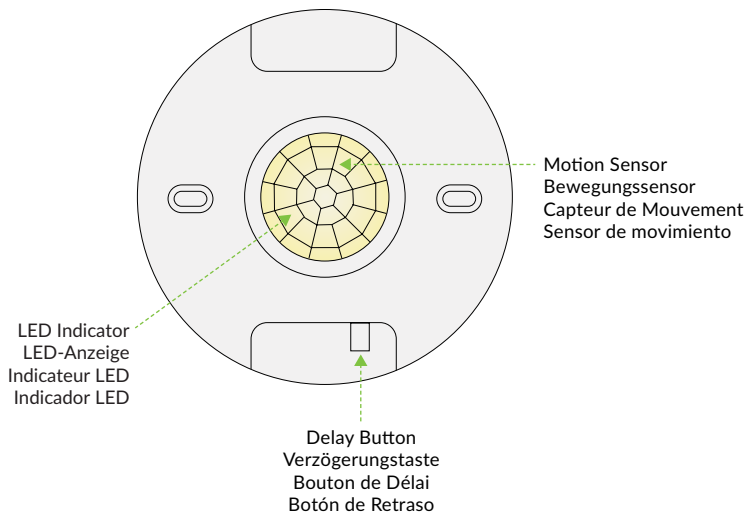

The High-Bay Sensor features an LED Indicator, Motion Sensor, and Delay Button. The Delay Button is used to set the delay between 10 seconds and 20 minutes (see the Delay Button Settings details below).

Der High-Bay-Sensor verfügt über eine LED-Anzeige, einen Bewegungssensor und eine Verzögerungstaste. Die Verzögerungstaste wird verwendet, um die Verzögerung zwischen 10 Sekunden und 20 Minuten einzustellen (siehe die Details der Verzögerungstasteinstellungen unten).

Le capteur High Bay dispose d'un indicateur LED, d'un capteur de mouvement et d'un bouton de délai. Le bouton Delay est utilisé pour régler le délai entre 10 secondes et 20 minutes (voir les détails des paramètres du bouton Delay ci-dessous).

El sensor de bahía alta cuenta con un indicador LED, un sensor de movimiento y un botón de retardo. El botón Delay se usa para configurar el retraso entre 10 segundos y 20 minutos (consulte los detalles de configuración del botón Delay a continuación).

Delay Button Settings | Einstellungen der Verzögerungstaste | Paramètres du Bouton de Délai | Configuración del Botón de Retardo

Number of Button Presses Anzahl der Tastendrücke Nombre de Pressions sur les Boutons Número de Pulsaciones de Botones	Delay Setting Verzögerungseinstellung Réglage du Délai Configuración de Retraso
1X	30 Second Delay / 30 Sekunden Verzögerung / Délai de 30 Secondes / Retraso de 30 Segundos
2X	2.5 Minute Delay / 2.5 Minuten Verspätung / Délai de 2.5 Minutes / Retraso de 2.5 Minutos
3X	5 minute delay / 5 Minuten Verspätung / Délai de 5 Minutes / Retraso de 5 Minutos
4X	7.5 Minute Delay / 7.5 Minuten Verspätung / Délai de 7.5 Minutes / Retraso de 7.5 Minutos
5X	10 Minute Delay / 10 Minuten Verspätung / Délai de 10 Minutes / Retraso de 10 Minutos
6X	12.5 Minute Delay / 12.5 Minuten Verspätung / Délai de 12.5 Minutes / Retraso de 12.5 Minutos
7X	15 Minute Delay (default) / 15 Minuten Verspätung (Werkseinstellung) / Délai de 15 Minutes (par défaut) / Retraso de 15 Minutos (predeterminado)
8X	17.5 Minute Delay / 17.5 Minuten Verspätung / Délai de 17.5 Minutes / Retraso de 17.5 Minutos
9X	20 Minute Delay / 20 Minuten Verspätung / Délai de 20 Minutes / Retraso de 20 Minutos

High-Bay Sensor

FACTORY DEFAULT SETTINGS | WERKSEINSTELLUNGEN | PARAMÈTRE D'USINE | AJUSTES PREDETERMINADOS DE FÁBRICA

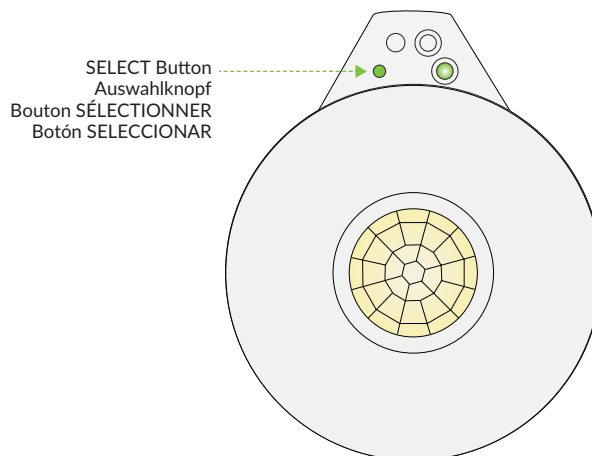

To reset the DALI High-Bay Adapter to factory default settings, press and hold the SELECT button for approximately 10 seconds. The LED Indicator will blink for 4 seconds.

Note: Resetting to factory default settings will delete the DALI short address and require the device to be re-commissioned. This does not reset the High-Bay Sensor to factory default settings.

Um den DALI High-Bay-Adapter auf die Werkseinstellungen zurückzusetzen, halten Sie die SELECT-Taste etwa 10 Sekunden lang gedrückt. Die LED-Anzeige blinkt 4 Sekunden lang.

Hinweis: Das Zurücksetzen auf die Werkseinstellungen löscht die DALI-Kurzadresse und erfordert, dass das Gerät neu eingerichtet wird wieder in Betrieb genommen. Der High-Bay-Sensor wird dadurch nicht auf die Werkseinstellungen zurückgesetzt.

Pour réinitialiser DALI High-Bay Adapter aux paramètres d'usine par défaut, appuyez sur le bouton SELECT et maintenez-le enfoncé pendant environ 10 secondes. L'indicateur LED clignotera pendant 4 secondes.

Remarque: La réinitialisation aux paramètres d'usine par défaut supprimera l'adresse courte DALI et nécessitera que l'appareil soit remis en service. Cela ne réinitialise pas le High-Bay Sensor aux paramètres d'usine par défaut.

Para restablecer el DALI High-Bay Adapter a la configuración predeterminada de fábrica, mantenga presionado el botón SELECCIONAR durante aproximadamente 10 segundos. El indicador LED parpadeará durante 4 segundos.

Nota: Restablecer la configuración predeterminada de fábrica eliminará la dirección corta de DALI y requerirá que el dispositivo sea re-comisionado. Esto no restablece el High-Bay Sensor a la configuración predeterminada de fábrica.

High-Bay Sensor

SENSOR DETECTION RANGE | SENSORERFASSUNGSREICHWEITE | PLAGE DE DÉTECTION DU CAPTEUR | ALCANCE DE DETECCIÓN DEL SENSOR

The detection range of the High-Bay Sensor must be set before it can detect motion. Place objects that radiate heat outside the detection area and avoid drafts.

Der Erfassungsbereich des High-Bay-Sensors muss eingestellt werden, bevor er Bewegungen erkennen kann. Wärme abstrahlende Gegenstände außerhalb des Erfassungsbereichs platzieren und Zugluft vermeiden.

La plage de détection du High-Bay Sensor doit être définie avant qu'il puisse détecter un mouvement. Placez les objets dégageant de la chaleur en dehors de la zone de détection et évitez les courants d'air.

El rango de detección del High-Bay Sensor debe configurarse antes de que pueda detectar movimiento. Coloque objetos que irradian calor fuera del área de detección y evite las corrientes de aire.



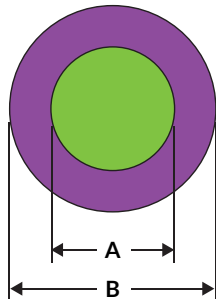

Coverage Area Abdeckungsbereich Zone de Couverture Área de Cobertura

Top View
Ansicht von Oben
Vue de Dessus
Vista Superior

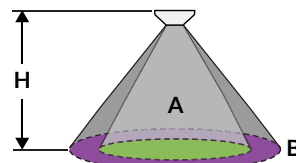

Side View
Seitenansicht
Vue de Côté
Vista Lateral



-   Movement of People/Bewegung von Menschen/
Mouvement des Personnes / Movimiento de Personas (A)
-   Movement of Vehicles/Bewegung von Fahrzeugen
Mouvement des Véhicules / Movimiento de Vehículos (B)

Sensor Detection Range | Sensorerfassungsbereich | Plage de détection du capteur | Rango de detección del sensor

	Movement of People (A) Bewegung von Menschen Mouvement des Personnes Movimiento de Personas	Movement of Vehicles (B) Bewegung von Fahrzeugen Mouvement des Véhicules Movimiento de Vehículos
Mounting Height (H) Montagehöhe Hauteur de Montage Altura de Montaje	10 m (26.2 ft)	13 m (43 ft)
Detection Range Erfassungsbereich Portée de Détection Rango de Detección	12 m (39.4 ft)	18 m (50 ft)
Coverage Area Abdeckungsbereich Zone de Couverture Área de Cobertura	360°	360°

SENSOR LENSES | SENSORLINSEN | LENTILLES DE CAPTEUR | LENTES DEL SENSOR

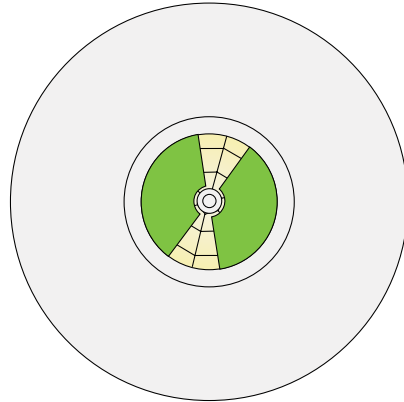

Middle of Passageway/Corridor
Mitte des Durchgangs/Korridors
Milieu du Passage/Couloir
Medio del Pasillo/Corredor

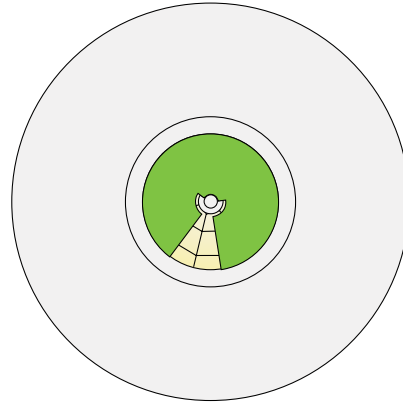

End of Passageway/Corridor
Ende des Durchgangs/Korridors
Fin du Passage/Couloir
Final del Pasillo/Corredor

To install one of the supplied sensor lens stickers (middle or end), peel off the adhesive backing and push the adhesive side down onto the lens.

Um einen der mitgelieferten Sensorlinsenaufkleber (Mitte oder Ende) anzubringen, ziehen Sie die selbstklebende Rückseite ab und drücken Sie die selbstklebende Seite nach unten auf die Linse.

Pour installer l'un des autocollants de lentille de capteur fournis (milieu ou extrémité), décollez le support adhésif et poussez le côté adhésif vers le bas sur la lentille.

Para instalar uno de los adhesivos de la lente del sensor suministrados (en el medio o en el extremo), despegue la parte posterior del adhesivo y empuje el lado adhesivo hacia abajo sobre la lente.